

この度は当社製品をお買い上げいただきまして誠にありがとうございます。
取り付け、ご使用の際はこの取扱説明書をよくお読みになり、記載された内容を守ってご使用いただきますようお願いいたします。
なお、本取扱説明書の警告、注意等を守られない場合、当社はいかなる責任も負いかねますので御了承ください。

お願い：
製品の取り付けに関するお電話での対応は非常に困難な場合がございます。
正確な取り付けとセッティングを行うために、車両と製品をお持ちになって知識と技術のある
オートバイ販売店様、またはお買い上げになった販売店様へまずはお相談ください。

ご注意

1. 取り付けは整備資格のある販売店または認証工場で行なってください。
2. 作業を行う際は、水平な場所で車両を安定させた状態で行なってください。
3. 各ボルト及びナットの締め付けはサービスマニュアルの規定トルクに準じて行ってください。
4. 走行前に各ボルトの締め付けを十分に行ってください。また、走行後も各部増し締めを行って下さい。
5. 正しい取り付け、使い方などを守られない場合、商品の品質については保証しかねます。また当社は品質のみ責任を負うものであり、それ以上のどのような事項にも責任を負いかねますのでご了承ください。

同梱パーツリスト

	サイズ	パーツ	数/QT
①		POM スライダー	2
②	φ43x12mm	スライダーベーススカラー 右側	1
③	φ43x20mm	スライダーベーススカラー 左側	1
④	20mmX85mm	エンジンmountボルト 右側	1
⑤	55mmX65mm	エンジンmountボルト 左側	1
⑥	M10 P1.25 40mm	キャップボルト	1
⑦	M10 P1.25 55mm	キャップボルト	1

* 左記の表を参考に梱包内容をご確認ください。

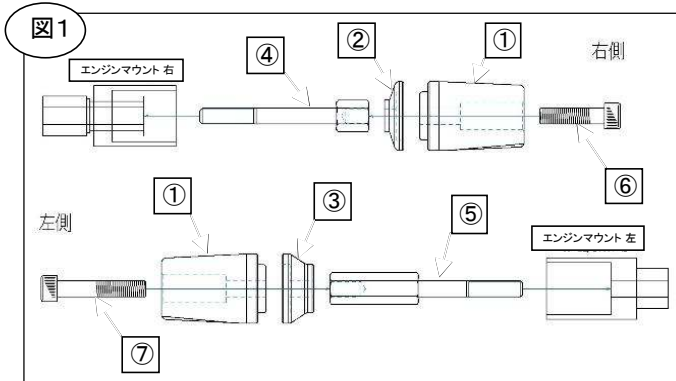

取付方法

●必ず片側から作業をおこなってください。

1. 右側エンジンmountのボルトを外します。
2. 右側スライダーから①POMスライダーと②スライダーベース12mmを外し④エンジンmountボルト20mmX85mmを取り付けます。(図1参照)
締めトルク 5. 5kgf-m/54Nm
3. ④エンジンmountボルトに②スライダーベース12mmと①POMスライダーを⑥M10 P1. 25 40mmキャップボルトで固定します。締めトルク (図2参照)
4. 左側エンジンmountのボルトを外します。
5. 左側スライダーから①POMスライダーと③スライダーベース20mmを外し⑤エンジンmountボルト55mmX65mmを取り付けます。(図1参照)
締めトルク 5. 5kgf-m/54Nm
6. ⑤エンジンmountボルトに③スライダーベース20mmと①POMスライダーを⑦M10 P1. 25 55mmキャップボルトで固定します。(図3参照)
7. 各部の増し締めをして確認してください。

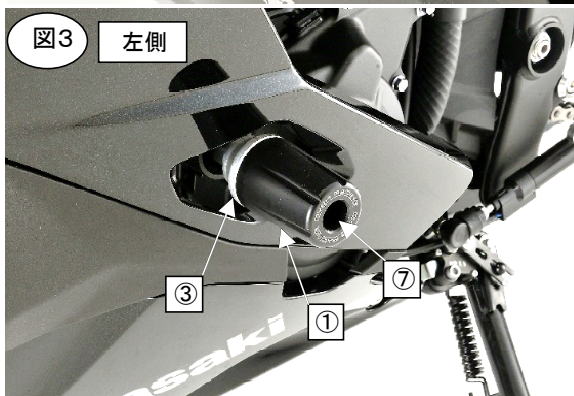
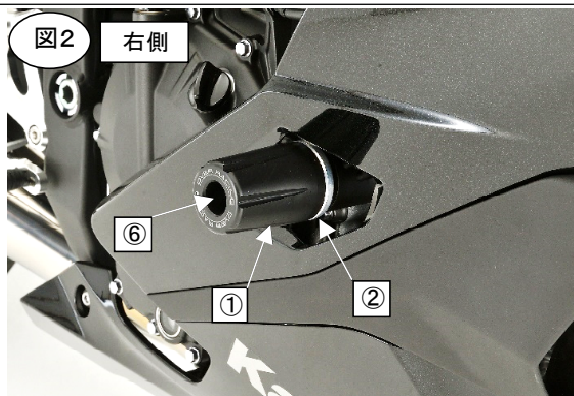

製造、販売元 :



株式会社 オーヴァーレーシングプロジェクト
〒513-0836 三重県鈴鹿市国府町石丸7678-5
tel 059-379-0037 fax 059-378-4253
E-mail shop@over.co.jp website http://www.over.co.jp