

SPORT RIDING HANDLE KIT
Silver / Black
for YAMAHA MT-09 `17~`20
Part Number : 55-451-11/55-451-11B

OVER
Racing

55-451-11/202012A-1

この度は当社製品をお買い上げいただきまして誠にありがとうございます。
取り付け、ご使用の際はこの取扱説明書をよくお読みになり、記載された内容を守ってご使用いただきますようお願いいたします。
なお、本取扱説明書の警告、注意等を守られない場合、当社はいかなる責任も負いかねますので御了承ください。



お願い：
製品の取り付けに関するお電話での対応は非常に困難な場合がございます。
正確な取り付けとセッティングを行うために、車両と製品をお持ちになって知識と技術のあるオートバイ販売店様、またはお買い上げになった販売店様へまずはお相談ください。

ご注意

- ①作業中はエンジンを必ず止めて、完全に冷めた状態で作業を行ってください。
- ②指定車種以外への取り付けは行ないてください。
- ③仮組を行い、取り付け位置の確認を行なってください。
- ④車輛には個体差があります。
取り付けが困難な場合、周辺のボルトをゆるめ、グリスアップした後、再度取り付けを行ってください。
- ⑤走行前に各ボルトの締め付けを十分に確認してください。
- ⑥正しい取り付け、使い方などを守られない場合、商品の品質については保証しかねます。

また、当社は商品の品質についてのみ責任を負うものであり、それ以外のどのような事柄にも責任を負いかねます。

同梱パーツリスト

	サイズ	パーツ	Part	数/QT
①		ハンドル 左側 一式	Handle Kit L Assy	1
②		ハンドル 右側 一式	Handle Kit R Assy	1
③		トップブリッジクランプ	Mounting Base	1
④	φ 35X φ 10.2X20mm	アルミカラー	Aluminium Collar	2
⑤	M8 P1.25 X 20	キャップボルト	Bolt Cap	4
⑥	M8 P1.25 X 35	キャップボルト	Bolt Cap	4
⑦	M10 P1.25 X 55	キャップボルト	Bolt Cap	2
⑧	M10 P1.25	フランジ付Uナット	Locking Nut	2
⑨		ハンドルバーエンドキャップ	Bar End Cap	2

* リストを参考に梱包内容をご確認ください。

取り付け方法

1. 純正ハンドルバーエンドを外します。ボルトを緩め抜き取ってください。

2. 右側のブレーキマスターとアクセルホルダーのボルトを緩めておきます。

3. 左側はハンドルグリップを取り外し、ウインカースイッチボックス、クラッチホルダーのボルトを緩めておきます。

4. トップブリッジのハンドルクランプを外します。

5. ③トップブリッジクランプを取り付けます。(図1参照)

③トップブリッジクランプとトップブリッジの間に④20mmカラーを挟み、⑦M10X55キャップボルトと⑧Uナットで固定します。

④20mmカラーはφ35(大きい)側を上に取り付けてください。

6. ①ハンドル左側一式を取り付けます。(図1、3参照)

ハンドルにクラッチホルダーとウインカースイッチボックスを取り付けます。①ハンドル左側一式を⑤M8X20キャップボルトで③トップブリッジクランプに固定し、グリップを取り付けます。

7. ②ハンドル右側一式を取り付けます。(図1、2参照)

ハンドルバーにブレーキマスターとスロットルホルダーを取り付けます。

②ハンドル右側一式を⑤M8X20キャップボルトで③トップブリッジクランプに固定します。

8. ブレーキホースの取り直し、フィッティングの向きを変えてください。

ライトステーの外を通るようにブレーキホースの取り直しを変更し、ブレーキホースがメーターに干渉しないように向きを変更してください。

(図2参照)

9. ⑨ハンドルバーエンドキャップをプラスチックハンマー等で打ち込み、取り付けます。

・絞角はC部のボルトを緩め目印に合わせ固定してください。(図1参照)

一目盛2.5°(片側5°)の調整が可能です。

・垂角はD部ボルトを緩め、E部ボルトは一度抜き取り好みの角度に調整してE部にボルトを入れ、固定してください。(図4参照)

10. ハンドルバーの高さ調整を行います。

A部、B部のボルトを取り外し、10mmスペーサーの有無でハンドルの高さを変更することができます。(図1参照)

・スペーサー10mmは出荷時に組み込み済みです。

・スペーサー10mmを取り外し、ハンドルバークランプ5mmの場合、⑥M8X35キャップボルトに変更してください。(図5参照)

11. 各部クリアランスを確認の上、増し締めを行ってください。

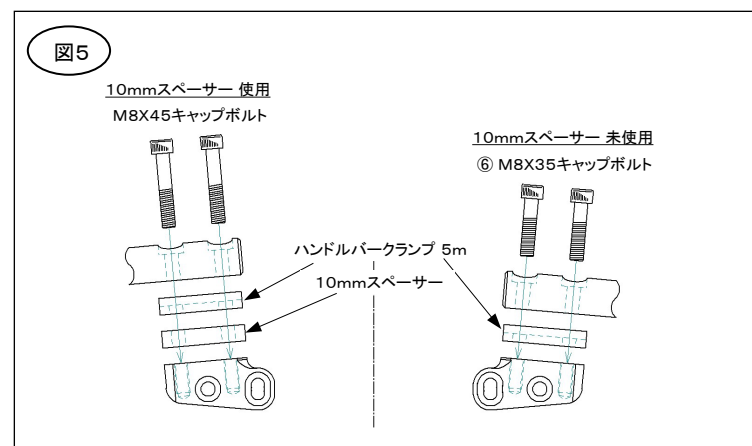
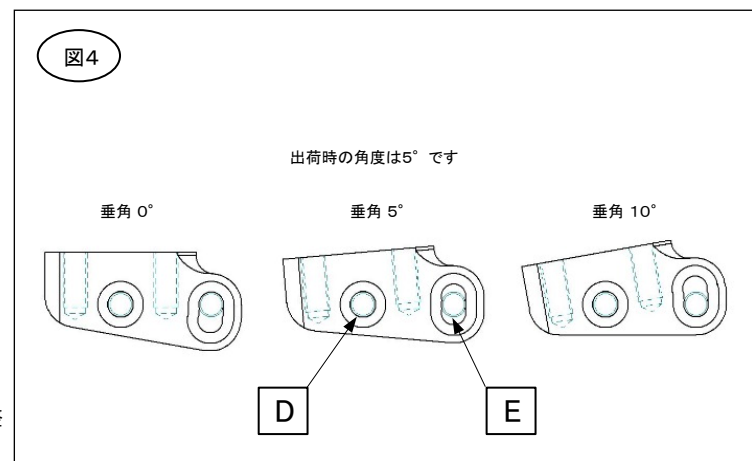
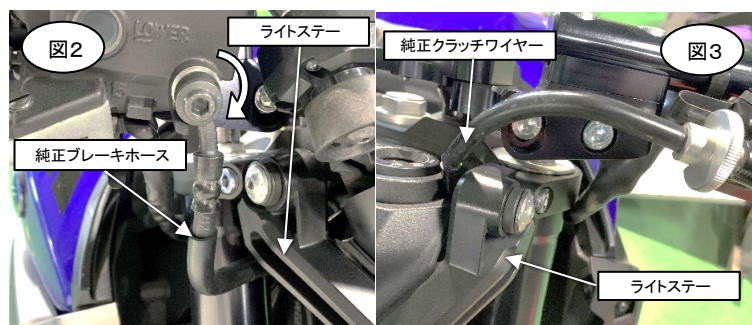
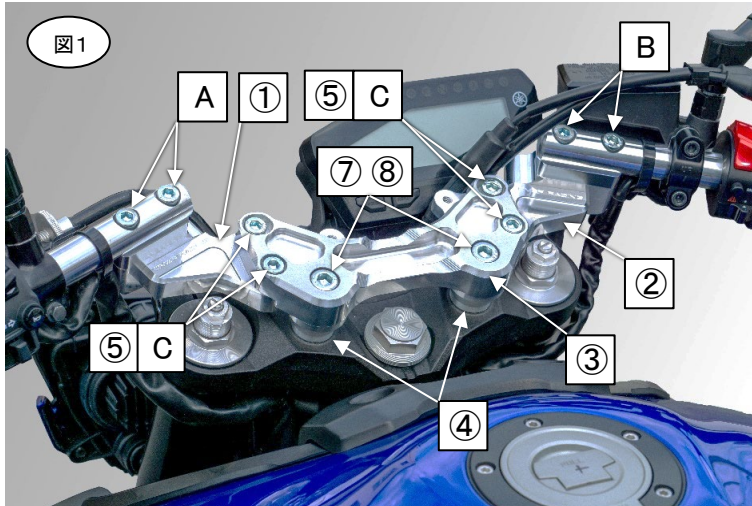

締め付けトルク

M6ボルト/ナット 5.9~9.8Nm 0.6~1.0kgf-m

M8ボルト/ナット 14~22Nm 1.4~2.2kgf-m

M10ボルト/ナット 25~39Nm 2.6~3.9kgf-m

製造、販売元：



株式会社 オーヴァーレーシングプロジェクト

〒513-0836 三重県鈴鹿市国府町石丸7678-5

tel 059-379-0037 fax 059-378-4253

E-mail shop@over.co.jp website http://www.over.co.jp