

SS-Megaphone Slip On  
for HONDA CB1100RS  
Part Number:17-182-02(2BL-SC65)  
JMCA No:JMCA2017014095



17-182-01/201705A

この度はオーヴァーレーシング製品をお買い上げいただき誠にありがとうございます。  
製品の取り付けは、お買い上げ販売店様、または十分な取り付け技術のある方が行ってください。  
また、締め付けトルク値や純正部品の取り扱いにはメーカー指定のサービスマニュアルに準じて行ってください。



お願い:

製品の取り付けに関するお電話での対応は非常に困難な場合がございます。  
正確な取り付けとセッティングを行うために、車両と製品をお持ちになって知識と技術のある  
オートバイ販売店様、またはお買い上げになった販売店様へご相談ください。

ご注意:

- ①本商品は政府認証品です。車検に対応する状態で出荷されていますが、グラスウールの劣化などによって音量が変化する場合があります。  
当社では事前に音量測定を行われるよう推奨いたしております。
- ②作業中はエンジンを必ず止めて、完全に冷めた状態で作業を行ってください。
- ③仮組みを行い、取り付け位置の確認を行ってください。
- ④作業後は増し締め点検後、試運転を行ってください。試運転後の点検も必ず行ってください。
- ⑤使用前は脱脂を行ってください。焼き色にムラが起る場合があります。
- ⑥出荷前に、全品差込のチェックを行っています。差込口にスリ傷がある場合があります。ご了承ください。  
特に焼き色の付いた商品におきましては傷が目立つことがあります。品質上問題ございません。
- ⑦正しい取付け、使い方などを守られない場合、商品の品質については保障しかねます。  
また、当社は商品の品質についてのみ責任を負うものであり、それ以外のどのような事柄にも責任を負いません。

同梱パーツリスト

	サイズ	パーツ	Part	数/QT
①		サイレンサー/テール	Silencer/Tail	L:1/R:1
②	43-47	スーブラバンド	Band	2
③		センタースタンドストッパー	Center Stand Stopper	1
④	M10×190(P:1.25)	六角フランジボルト	Bolt Cap	1
⑤	M10(P:1.25)	ロックナット	Locking Nut	1
⑥	M10	ワッシャー	Washer	1
⑦	φ16×φ6.5×L9.5	アルミカラー	Alumi Collar	1
⑧	φ25	アルミカラー	Alumi Collar	1
⑨	M6×30	キャップボルト	Bolt Cap	1
⑩	M6	ワッシャー	Washer	1
⑪	M8×35	キャップボルト	Bolt Cap	1
⑫	M8×40	キャップボルト	Bolt Cap	1
⑬		純正触媒使用確認書		1
⑭		保証書		1

- \* 1、左記パーツリストを参照の上、商品の梱包内容をご確認ください。
- \* 2、⑩純正触媒確認書は車検時に使用しますので、大切に保管ください。

## 取付方法

1. 純正サービスマニュアルを参考に純正サイレンサーを取り外します。
2. ③センタースタンドストッパーを取り付けます。(図1参照)  
センタースタンドのメインシャフト部に③センタースタンドストッパーを  
④M10x190六角フランジボルト、⑤ロックナット、⑥ワッシャーで仮組みします。(A部)  
B部には⑦アルミカラーΦ16xΦ6.5xL9.5を挟み、⑨M6x30キャップボルト、⑩M6ワッシャーで固定します。  
ストッパー内側のシキリ板はC部に当てるように取り付けます。
3. ①サイレンサーの差込部に②スープラバンドを差込み、純正エキゾーストパイプに差し込みます。ガスケットは不要です。
4. ①サイレンサーのを固定します。(図2参照)

取り付けには付属ボルト⑪/右側と⑫/左側、純正ナット、純正ワッシャーを使用します。

左側には、⑧アルミカラーを使用します。

取り付け列順(車体外側より)

右側: ⑪M8x35キャップボルト/純正ワッシャー/タンデムステップ部/サイレンサーステー/純正ナット

左側: ⑫M8x40キャップボルト/純正ワッシャー/タンデムステップ部/⑧アルミカラー/サイレンサーステー/純正ナット

\* 画像はOVER製ステップを使用していますが、取り付けは純正ステップと同等です。

\* サイレンサーステーはタンデムステップの内側に入ります。

5. ②スープラバンドを締め付けます。
6. 純正センタースタンドのラバーを左側サイレンサーに移設します。
7. センタースタンドの高さを調整します。  
D部のボルトナットを緩め、高さ調整後再度締め付けます。  
\* 左側サイレンサーのラバーよりもセンタースタンドストッパーに先に当たるように調整してください。
8. 各部干渉が無い確認の上、本締めします。
9. 本締め終了後、再度干渉などのチェックを行ってください。  
バランスが悪かったり干渉している場合、純正エキゾーストパイプのボルト、ナットを緩め、マフラー全体のバランスを微調整し、干渉を解消してください。
10. 作業後シンナー、パーツクリーナー等で各部脱脂を行ってください。

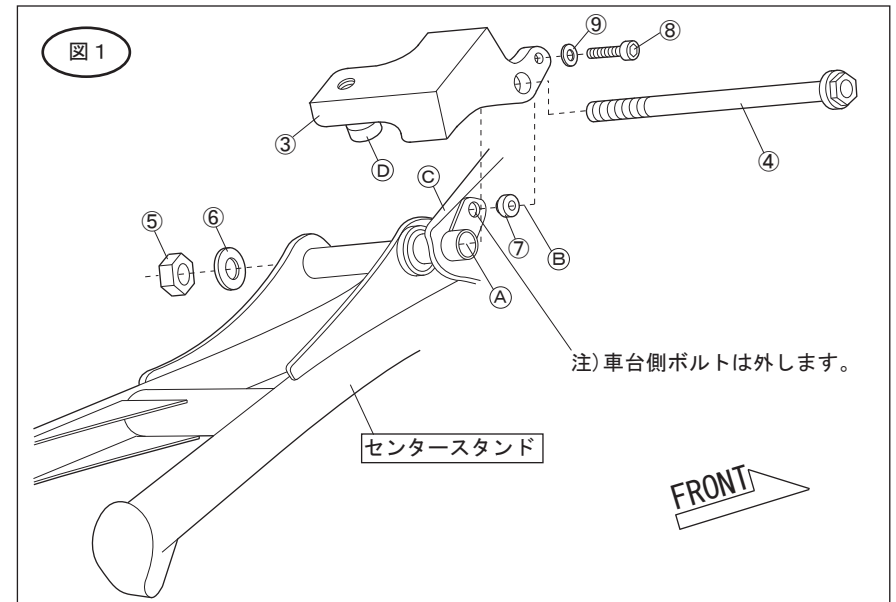

\* 図中番号は別紙同梱パーツリストに対応しています。ご参照ください。

製造、販売元:

**OVER**  
Racing

株式会社 オーヴァーレーシングプロジェクト

〒513-0836 三重県鈴鹿市国府町石丸7678-5

tel 059-379-0037 fax 059-378-4253

E-mail shop@over.co.jp Internet http://www.over.co.jp

17-182-02/201705A-2