

GP-PERFORMANCE FULL EXHAUST

Titanium+Titanium/Carbon

for YAMAHA XJR1300

Part Number : 20-26-TT(Titan)/20-26-TC(Carbon)

OVER
Racing

20-26-TCTT/200704A

この度はオーヴァーレーシング製品をお買い上げいただき誠にありがとうございます。
製品の取り付けは、お買い上げ販売店様、または十分な取り付け技術のある方が行ってください。
また、締め付けトルク値や純正部品の取り扱いはメーカー指定のサービスマニュアルに準じて行ってください。



お願い：

製品の取り付けに関するお電話での対応は非常に困難な場合がございます。
正確な取り付けとセッティングを行うために、車両と製品をお持ちになって知識と技術のあるオートバイ販売店様、またはお買い上げになった販売店様へまずご相談ください。

ご注意：

作業中はエンジンを必ず止めて、完全に冷めた状態で作業を行ってください。

仮組みを行い、取り付け位置の確認を行ってください。

作業後は増し締め点検後、試運転を行ってください。試運転後の点検も必ず行ってください。

使用前は脱脂を行ってください。焼き色にムラが起こる場合があります。

出荷前に、全品差込チェックを行っています。差込口にスリ傷がある場合がございますが、

ご理解をお願いします。

正しい取付け、使い方などを守られない場合、商品の品質については保障しかねます。

また、当社は商品の品質についてののみ責任を負うものであり、それ以外のどのような事柄にも

責任を負いかねますのでご了承ください。

同梱パーツリスト

サイズ	パーツ	Part	数/QT
	サイレンサー	Silencer	1
	エキゾーストパイプ	Exhaust Pipe	#1,#2,#3
	4-2-1 テールパイプ	4-2-1 Tail Pipe	1
	60.5 テールパイプ	60.5 Tail Pipe	1
	タンデムステー	Rear Peg Bracket	L:1,R:1
	アルミステー	Almi Bracket	1
T-11/T-11T	サイレンサーバンド	Silencer Strap	1
	バンドラバー	Rubber Band	1
	マフラーズプリング	Spring	8
M8×15	キャップボルト	Bolt Cap	4
M8×25	キャップボルト	Bolt Cap	1
M8×40	キャップボルト	Bolt Cap	1
M8×20	六角ボルト	Bolt Hex	1
M8	ナット	Nut	1
M8	ロックナット	Locking Nut	1
M10×P1.25	ロックナット	Locking Nut	1
M8	ワッシャー	Washer	2
	センタースタンドストッパー	Center Stand Stopper	1
	インナーバッフル	Inner Baffle	1
	保証登録書		1

左記パーツリストを参照の上
商品の梱包内容をご確認ください。

取付方法

1. センタースタンドストッパーを取り付けます。(センタースタンドをご使用の方は必ず取り付けてください)
図1を参考にストッパー本体にM8×20六角ボルト、M8ナットを固定します。
センタースタンド側面のナットを取り外します。(車輻左側)
付属のM10薄ナットで純正マウントに固定します。
六角ボルトの突き出し量を調節して高さを調節してください。
2. タンデムステップを移設します。
車輻右側タンデムステップを取り外します。
タンデムステップ移設プレートがタンデムステップマウントに取り付けます。(M8×15ボルト使用)
で取り外したタンデムステップをプレートに取り付けます。(図2参照)
左側も同様に取り付けます。
3. 4-2-1テールパイプに各自対応したエキゾーストパイプを差し込み、
組んだ状態で車輻に取り付けます。(純正ナット使用)
4. 4-2-1テールエンドに60.5テールパイプを差し込みます。
5. サイレンサをテールパイプに差し込みます。
インナーバッフルを使用する場合はテール~サイレンサー間に組み込みます。
(梱包時はサイレンサに装着されています)
*インナーバッフル使用時はスプリングフック位置が数mm離れますが、使用上問題ございませんのでそのままご使用いただけます。
6. サイレンサバンドでサイレンサを固定します。(図3参照)
リアサスペンション上部の純正ボルト、カラーを取り外します。
M8×25ボルトでアルミステーをリアサスペンション上部マウントに固定します。(アルミステーザグリ側)
サイレンサとアルミステーを固定します。(M8×40ボルト、ナット使用、ワッシャーは両側に挟みます)
*サイレンサバンドはアルミステーの外側に付きます。
7. 各部干渉が無いか確認の上、本締めします。
8. マフラスプリングを計8箇所につけます。(図4丸印部分)
9. 本締め終了後、再度干渉などのチェックを行って下さい。干渉していたり、バランスが悪い場合、
エンジンをかけずに取付部分の振りなどで微調整してください。
10. 作業後必ず脱脂を行ってください。そのまま使用すると色ムラの原因になります。

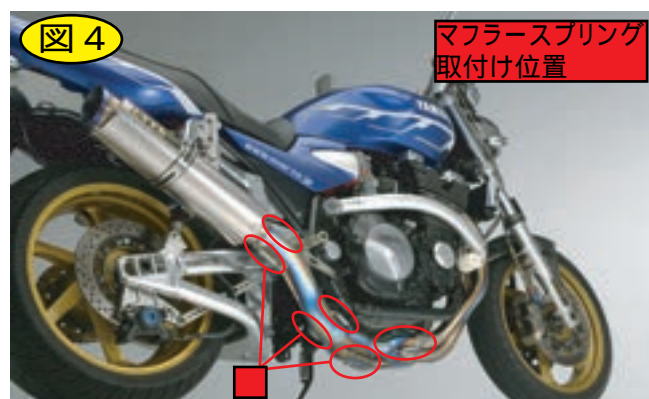
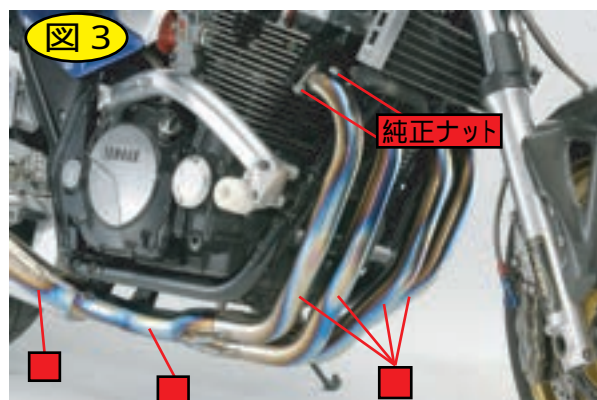
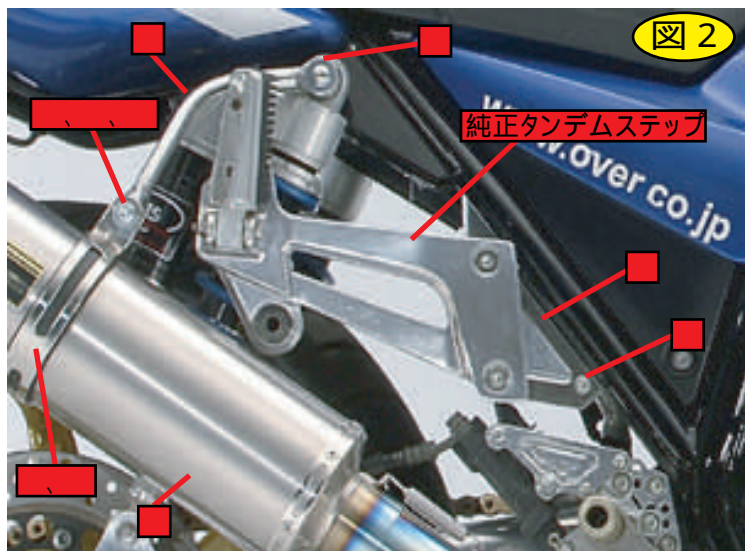
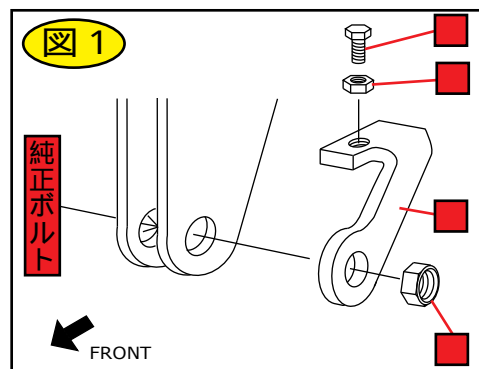

追加説明

インナーバッフルを装着する場合、右図 (A) 部が車輛外側、あるいは上側になるように装着してください。記載以外の取り付けを行いますと走行風が当たらず、サイレンサーの外筒を損傷する原因となります。

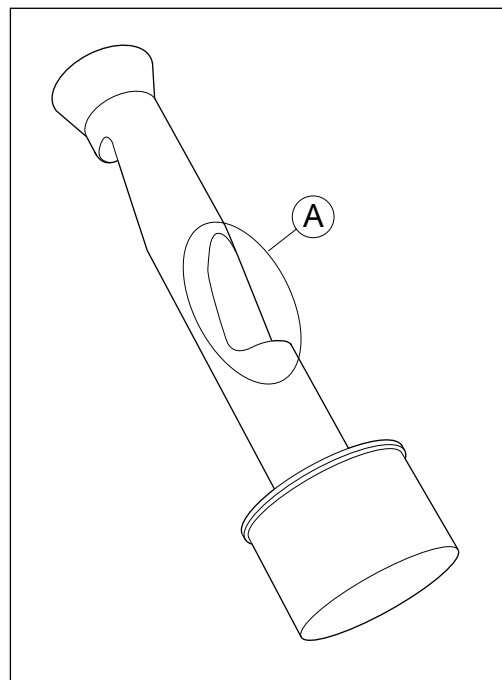

製造、販売元：

OVER
Racing

株式会社 オーヴァーレーシングプロジェクト

〒513-0836 三重県鈴鹿市国府町石丸7678-5

tel 059-379-0037 fax 059-378-4253

E-mail shop@over.co.jp Website <http://www.over.co.jp>