

Front Fender Mount Sty
Silver
for HONDA MONKEY125
Part Number : 57-012-22



57-012-22/201902B

この度は当社製品をお買い上げいただきまして誠にありがとうございます。
取り付け、ご使用の際はこの取扱説明書をよくお読みになり、記載された内容を守ってご使用いただきますようお願いいたします。
なお、本取扱説明書の警告、注意等を守れない場合、当社はいかなる責任も負いかねますので御了承ください。

お願い:

製品の取り付けに関するお電話での対応は非常に困難な場合がございます。
正確な取り付けとセッティングを行うために、車両と製品をお持ちになって知識と技術のある
オートバイ販売店様、またはお買い上げになった販売店様へまずはお相談ください。

ご注意:

1. 作業中はエンジンを必ず止めて、完全に冷めた状態で作業を行ってください。
2. 仮組みを行い、取り付け位置の確認を行なってください。
3. 走行前に各ボルトの締め付けを十分に確認してください。
4. 正しい取り付け、使い方などを守らない場合、商品の品質については保証しかねます。また当社は商品の品質にのみ責任を負うものであり、それ以外のどのような事項にも責任を負いかねますのでご了承ください。

同梱パーツリスト

	サイズ	パーツ	Part	数/QT
①		フロントフェンダーベース	Fender Base	1
②		フェンダーベースステー	Fender Base Sty	2
③	φ 15x φ 6.5xL7	アルミカラー	Alumi Collar	1
④	φ 15x φ 6.5xL5	アルミカラー	Alumi Collar	2
⑤	M6x20	キャップボルト	Bolt Cap	1
⑥	M6x25	キャップボルト	Bolt Cap	3

	サイズ	パーツ	Part	数/QT
⑦	M6x30	ボタンボルト	Bolt Button	4
⑧	M6	ロックナット	Locking Nut	5
⑨	M6	フランジ付ロックナット	Locking Nut Flange	3
⑩	M6	ワッシャー	Washer	4
⑪		フェンダーサブステー	Fender Sub Sty	1

* 上記表を参考に梱包内容をご確認ください。

取付方法

1. 純正フロントフェンダーを取り外します。
左右のフロントフォークカバーを外します。
2. ②左右のフロントフェンダーステーを取り付けます。(図1参照)
取り付けには⑦ボタンボルトM6x30を使用し、⑩ワッシャーとフロントフォークカバーに通し、フロントフォークにねじ込みます。
フロントフォークの内側に②フェンダーベースステーを入れ、⑧ロックナットで固定します。
3. ①フロントフェンダーベースを取り付けます。(図1、2参照)
取り付けには⑤キャップボルトM6x20と⑥キャップボルトM6x25を使用します。
A部:⑤キャップボルトM6x20①フロントフェンダーベース③カラー7mm、純正フェンダーの順番で⑨フランジ付ロックナットで固定します。
B部:⑥キャップボルトM6x25①フロントフェンダーベース②フェンダーベースステー④カラー5mm、純正フェンダーの順番で⑨フランジ付ロックナットで固定します。
4. ⑪フェンダーサブステーを取り付けます。(図1、3参照)
取り付けには⑥キャップボルトM6x25を使用し、⑧ロックナットで固定します。
5. 取り付け角度を調整して、各部干渉が無いが確認の上、本締めします。
干渉していたり、バランスが悪い場合、走行せずに取り付け部分の振りなどで微調整してください。

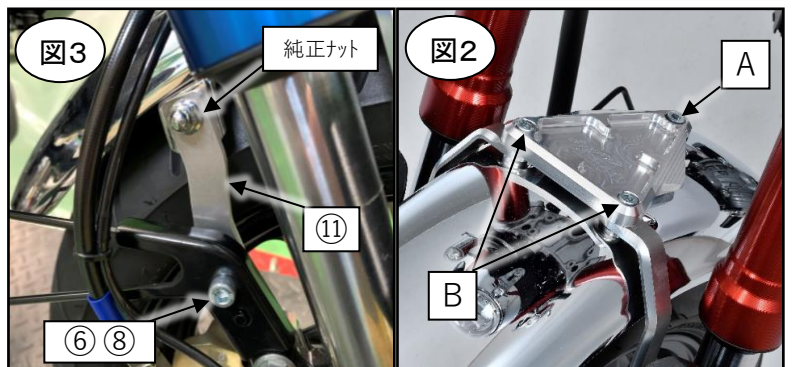
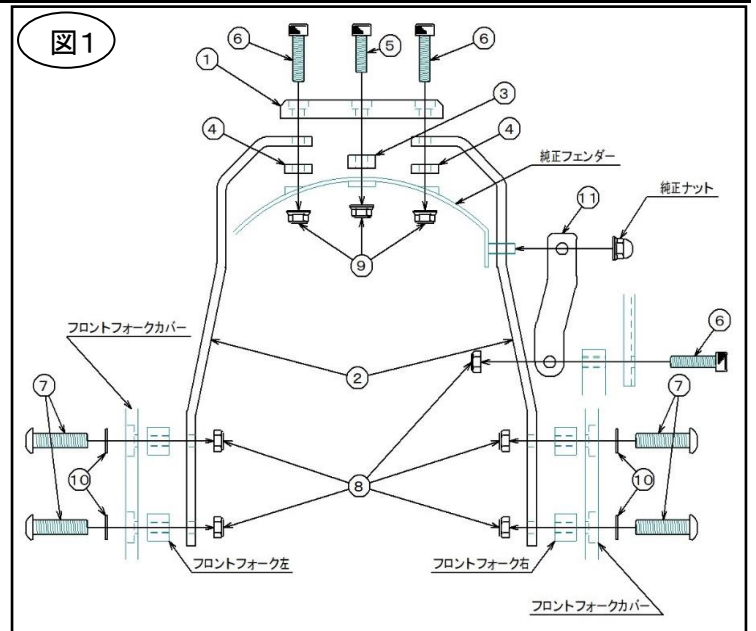

製造、販売元:



株式会社 オーヴァーレーシングプロジェクト
〒513-0836 三重県鈴鹿市国府町石丸7678-5
tel 059-379-0037 fax 059-378-4253
E-mail shop@over.co.jp Internet http://www.over.co.jp