

この度はオーヴァーレーシング製品をお買い上げいただき誠にありがとうございます。  
取り付けをされる前に本取り扱い説明書を必ずお読みになり、内容をよく理解してから作業を行ってください。

お願い：  
製品の取り付けについて、お電話でのご説明は非常に困難な場合がございます。  
正確な取り付けとセッティングを行うために、車両と製品をお持ちになって知識と技術のある  
オートバイ販売店様や、お買い上げになった販売店様へまずはご相談ください。

### 警告:

- ・製品の取り付けは、お買い上げ販売店、認証整備工場等の十分な取り付け技術のある方が行ってください。  
弊社判断にて作業者の取り付け技術を認められない場合、商品の品質についても責任を負いかねる場合があります。
- ・取り付け作業を行う前に同梱パーツリストをお読みになり、内容物の数量及び傷や破損等の不具合が無いか  
ご確認ください。一度車両に取り付けられた商品について、傷や欠品の補償はいたしかねます。
- ・本製品を適合車両、目的用途以外の使い方で使用しないでください。正しい取付け、使い方などを守られない場合、  
商品の品質を含め一切保証いたしません。
- ・当社は商品の品質についてのみ責任を負うものであり、脱着工賃、代車費用、交通費等を含むそれ以外のどのような  
事柄にも責任を負いません。

### 注意:

- ・作業中はエンジンを止めて、完全に冷めた状態で作業を行ってください。
- ・取り付け及び確認作業は、水平な場所で車体を安定させて行ってください。
- ・仮組みを行い、取り付け位置の確認を行ってください。
- ・締め付けトルク値や純正部品の取扱いは車両メーカー発行のサービスマニュアルを参考に行ってください。
- ・作業後は増し締め点検後、試運転を行ってください。試運転後の点検も必ず行ってください。
- ・出荷前に、全品差込チェックを行っています。差込口にスリ傷がある場合がございますが、  
ご理解をお願いします。特に焼色のついた商品におきましては傷が目立つことがありますが、品質上問題ございません。

### 同梱パーツリスト

	パーツ	Part	詳細/Spec	数/Qty
①	マウスピース	Mouthpiece		4
②	フランジ	Frange		4
③	エキゾーストパイプ	Exhaust pipe		#1-#4
④	コレクターパイプ	Collector pipe		L&R
⑤	2in1	2in1	φ45-50.8	1
⑥	テールパイプ	Tail pipe		1
⑦	サイレンサー	Silencer		1
⑧	サイレンサーブラケット	Silencer bracket	MS11120	1
⑨	キャップボルト	Socket cap bolt	M6x25 P1.0	2
⑩	ワッシャー	Washer	M6	2
⑪	フランジ付きロックナット	Fringed locking nut	M6	2
⑫	マフラステー	Muffler stay		1
⑬	キャップボルト	Socket cap bolt	M8x25	1
⑭	キャップボルト	Socket cap bolt	M8x20	2
⑮	ワッシャー	Washer	M8	4
⑯	ロックナット	Locking nut	M8	1
⑰	ALカラー	Aluminium collar	φ14xφ6.2xL5	1
⑱	マフラスプリング	Spring		14

\*上記パーツリストを参照の上、商品の梱包内容をご確認ください。

\*エキゾーストガasketは付属されません。メーカー純正又は同等品をご用意ください。

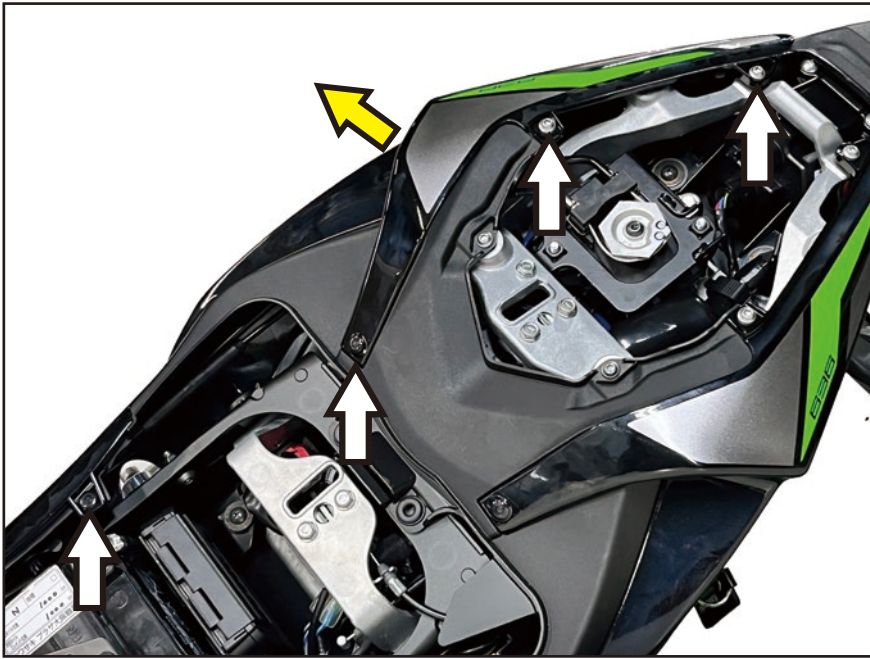

【純正マフラーの取り外し】

- ユーザーマニュアルを参照し、運転者・同乗者シートを取り外します。
- 右側シートカウルを取り外します。  
左図に示したボルト 2 本、クリップ 2 ヶを取り外し、グロメットを引き抜きます。

- 排気デバイスワイヤの固定を取り外します。



- 排気デバイスワイヤの調整を緩めます。  
ラバーズリーブをずらし、中央部ロックナットを緩め、調整部を縮めます。



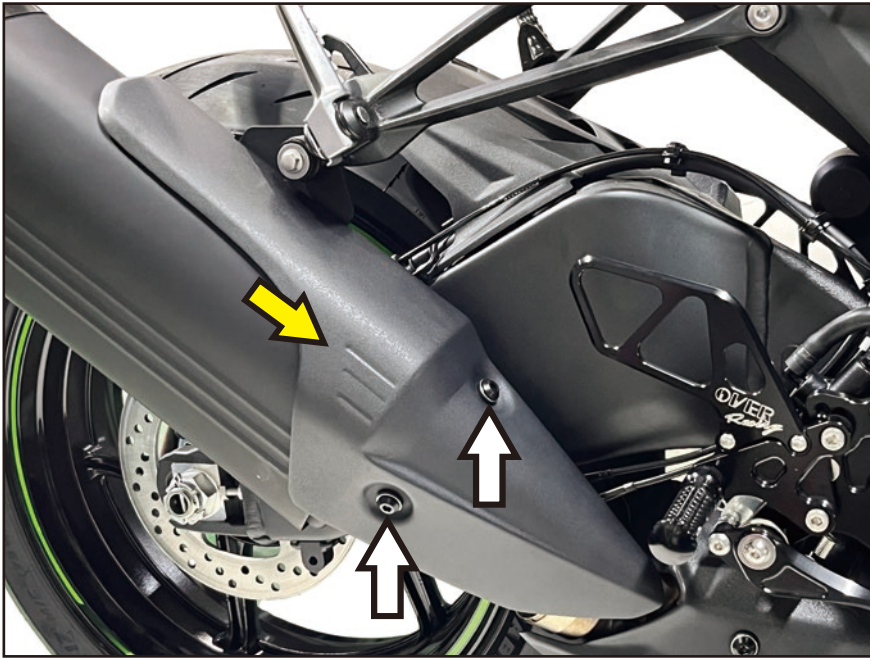

- サイレンサーカバーを取り外します。  
左図で示されているボルト 2 本を抜き取り、カバーを前方にずらします。

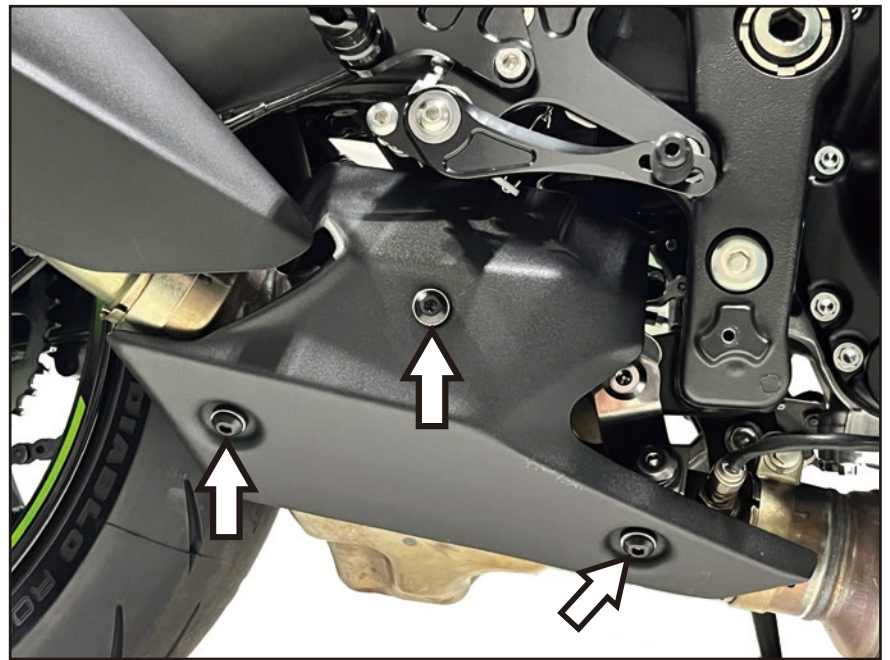

- マフラーカバーを取り外します。  
右図で示されているボルト 3 本を抜き取ります。

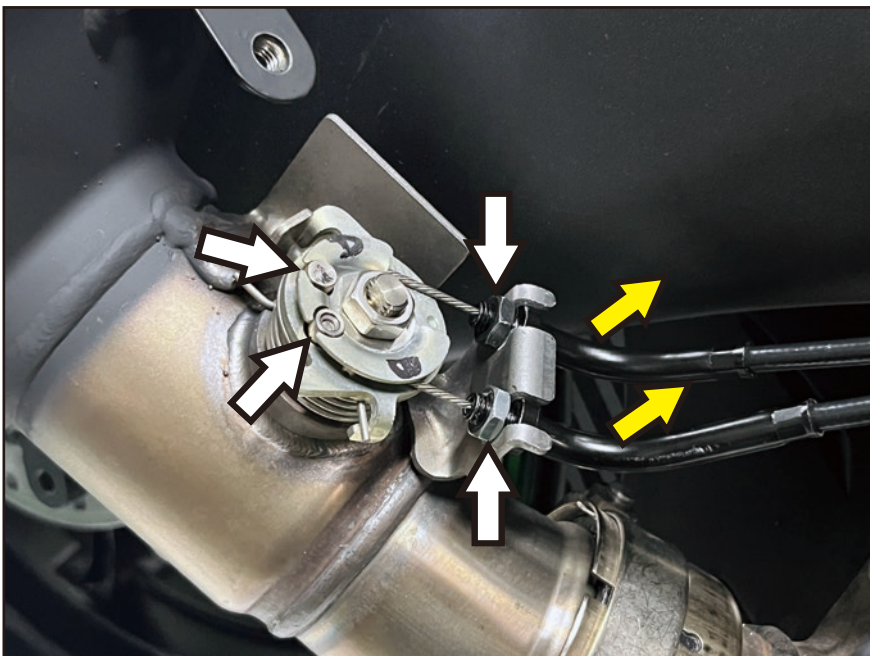

- 排気デバイスワイヤを取り外します。  
ロックボルト 2 ヶ所を緩め、プーリーからタイコを抜き取ります。  
ステップ裏、シートカウル内側を通し、ワイヤーを上に向かって抜き取ります。



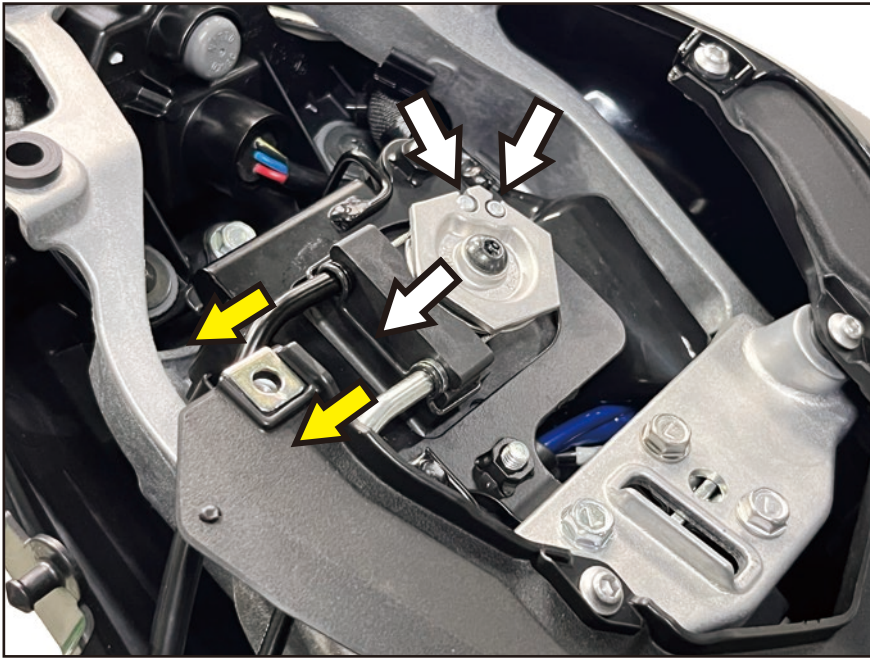

- 排気デバイスワイヤを取り外します。  
ワイヤクリップをアクチュエーターから取り外し、ワイヤーを抜き取ります。

- サイレンサーを緩めます。  
右図で示したボルトを、軽く回る程度まで緩めます。

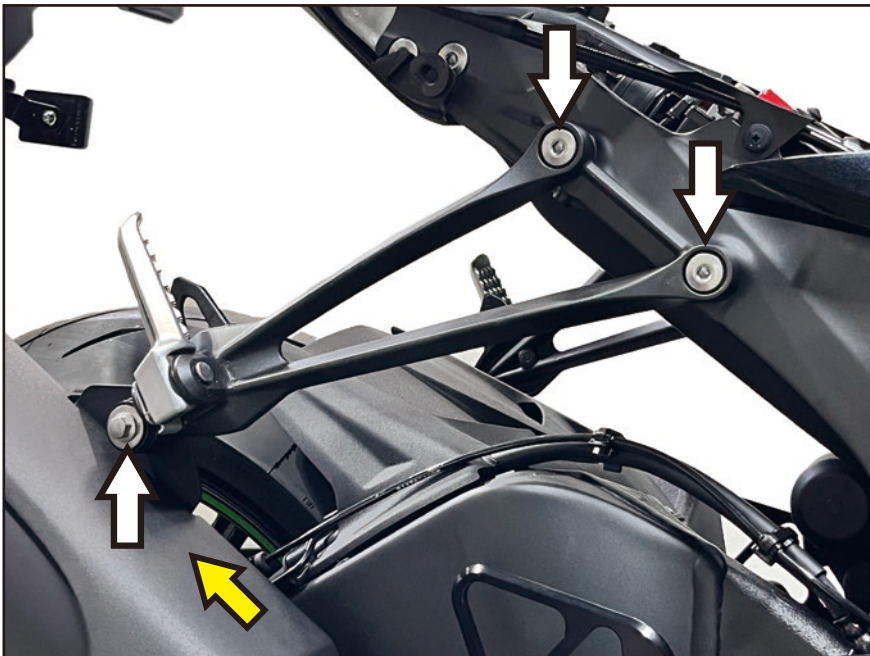
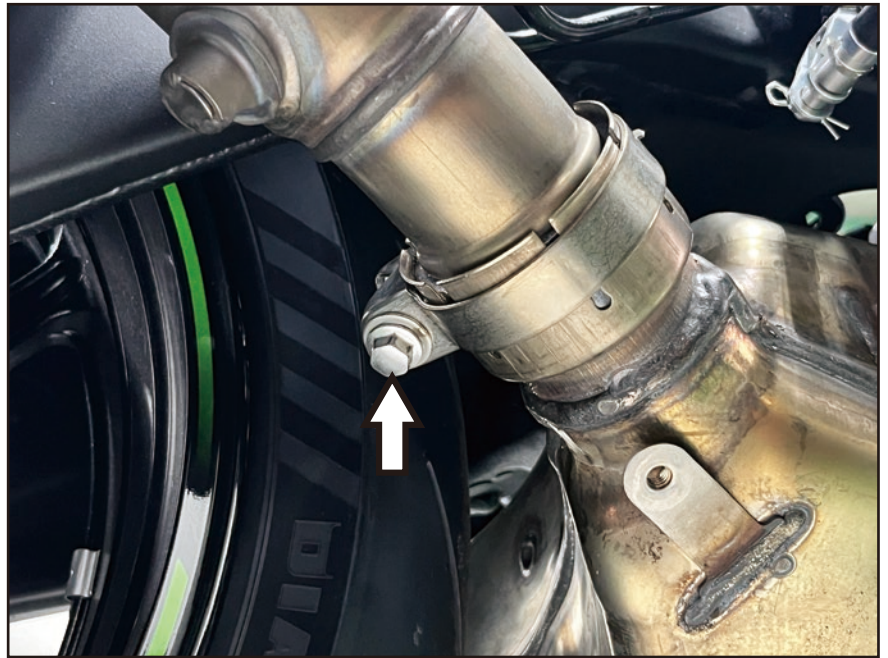

- タンデムステップ / マフラステー、サイレンサーを取り外します。  
左図で示したボルト 3 本を抜き取り、マフラステーを取り外します。  
サイレンサーを後方に抜き取ります。  
ガスケットが固着し抜けにくい場合は、左右にゆすったり、回したりしながら抜いてください。





- サイドアンダーカウルを取り外します。  
左図に示したボルト 3 本及びクリップ（下側）を抜き取ります。  
カウル後方のグロメットを抜き取り、前方にずらして爪を外します。  
左側も同様に取り外します。

- 前側 O2 センサーを抜き取ります。  
配線を強く捻じると断線の原因となる恐れがあります。  
クランプから取り外し、一部を強く捻じらないよう注意して外してください。  
また、センサー本体に強い衝撃を加えると破損する恐れがあります。落下等に注意してください。

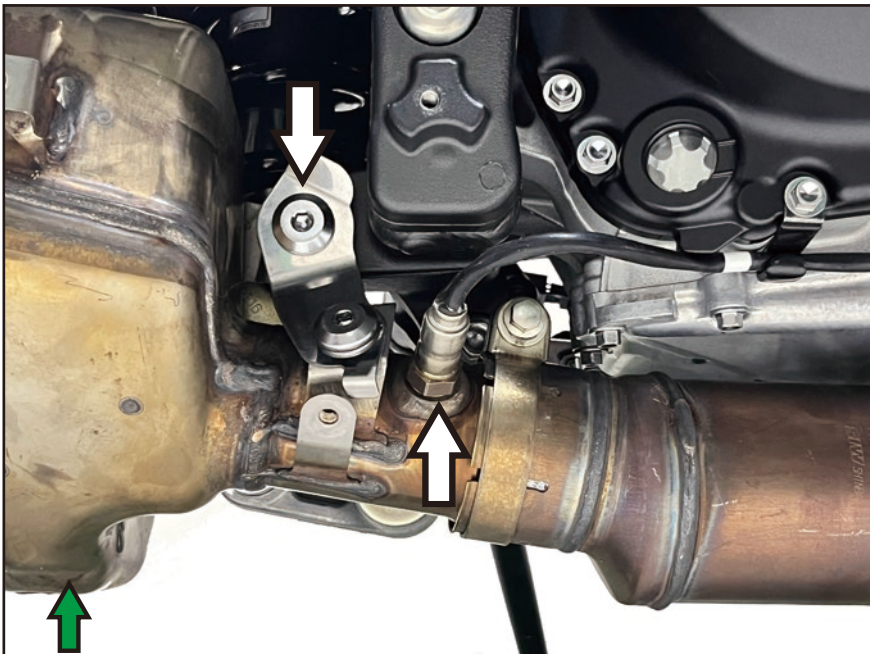
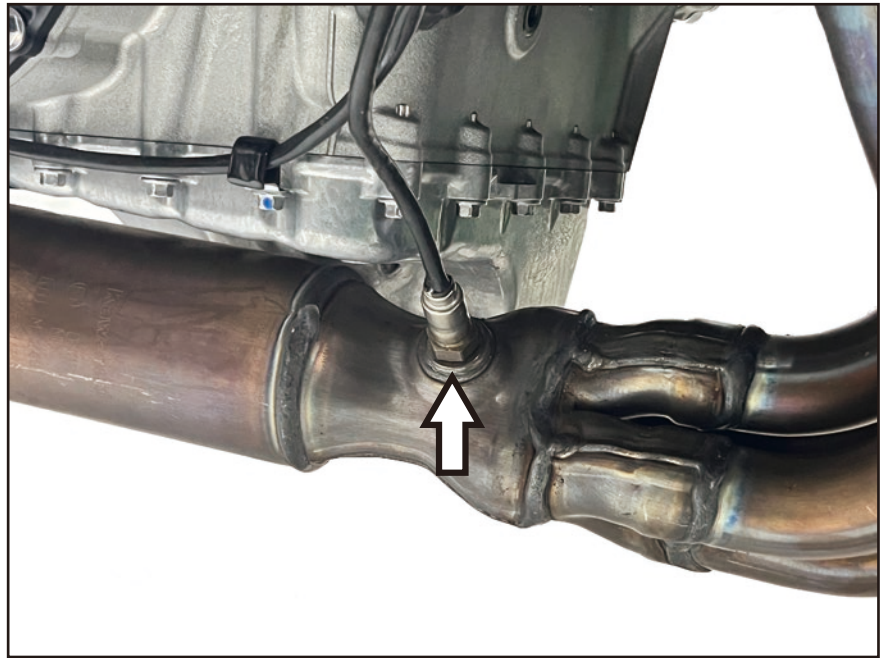

- 後ろ側 O2 センサーを外します。  
O2 センサーは前側同様、配線を強く捻じらないよう注意してください。
- マフラーの固定を外します。  
サブサイレンサーをジャッキ等で軽く支え、左図上側のボルトを抜き取ります。

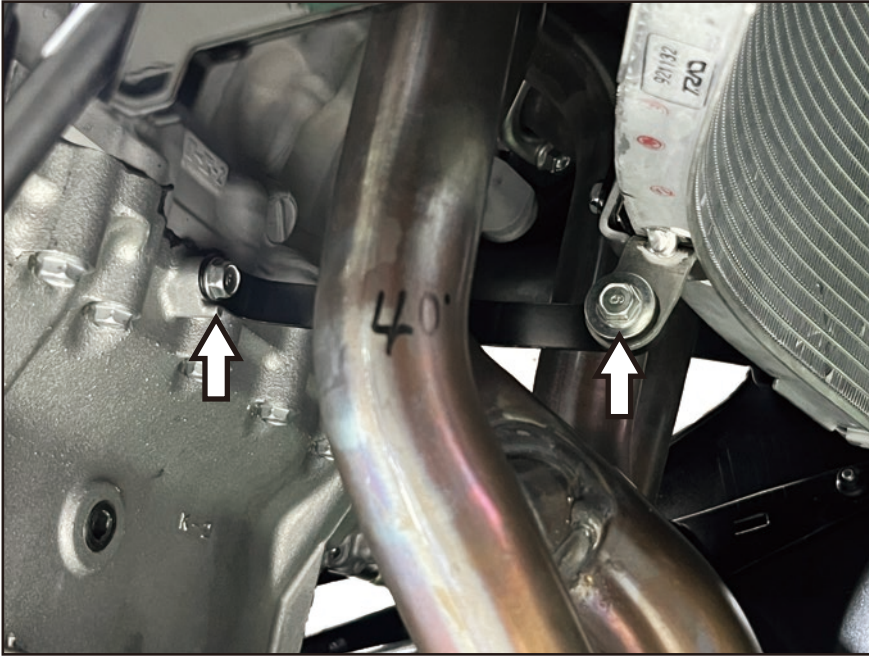

- ラジエータステーを取り外します。  
左図で示したボルト 2 本を抜き取り、ステーを外します。

- エキゾーストフランジナットを抜き取り、マフラーを取り外します。

ナットを外したフランジをラジエターに当てないように注意してください。フィンが損傷する恐れがあります。

フランジナットを緩めると、マフラーがフリーになります。落下や干渉に注意して少しずつ外してください。

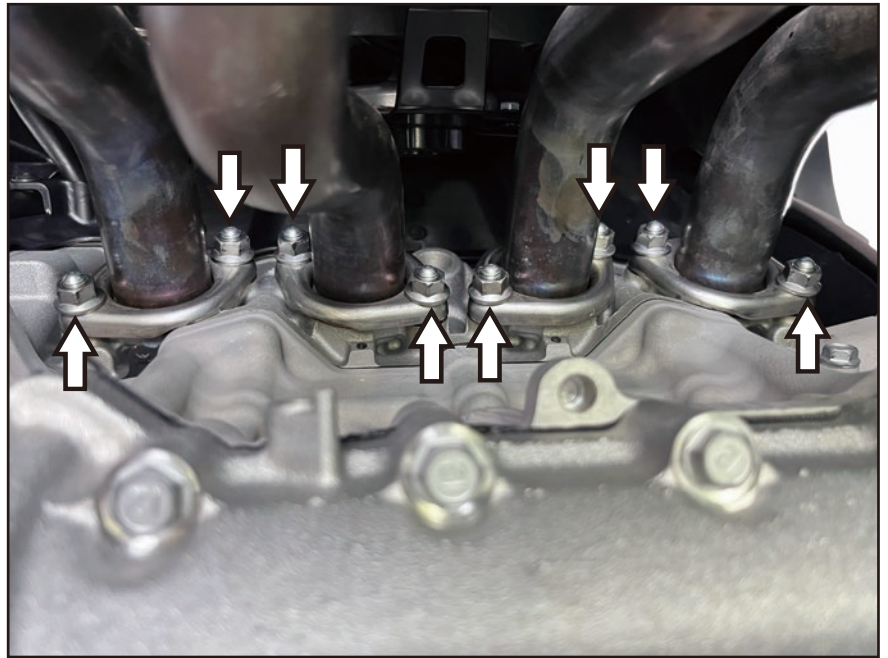



\* 図中番号は同梱パーツリストに対応しています。ご参照ください。



### 【TT-Formula RS+PRO の取付け】

- ①マウスピース / ②フランジを取り付けます。

エキゾーストガスケットを①マウスピースに嵌め、純正ナットでフランジのガタが無くなる程度まで仮締めします。

\* エキゾーストガスケットは、純正または同等の新品をご使用ください。

フランジの向きに注意してください。小さい穴がそれぞれ外側を向くように取り付けます。

- ⑱マフラスプリングをフランジに取り付けます。

先端が U 字に曲がっている方をフランジの穴にかけてください。

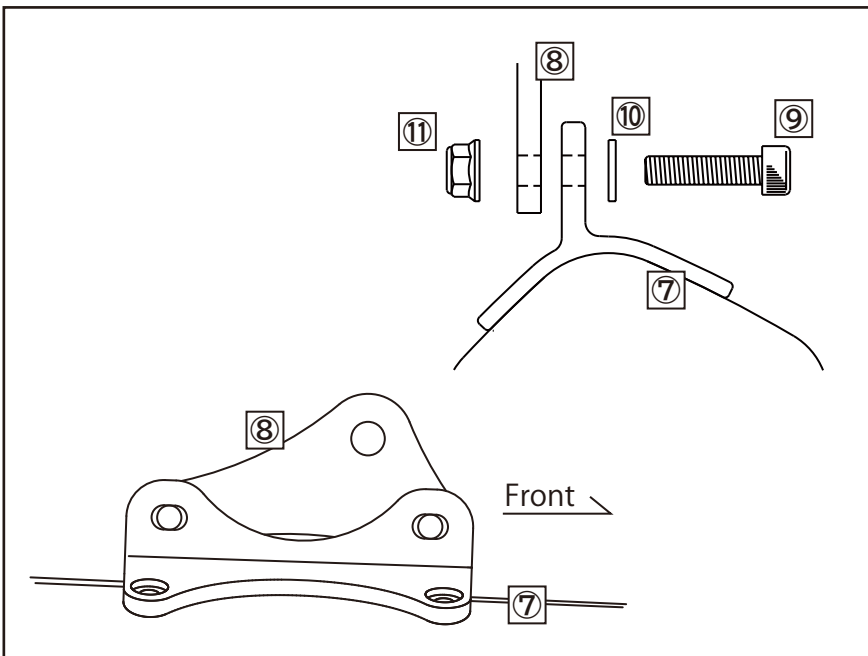
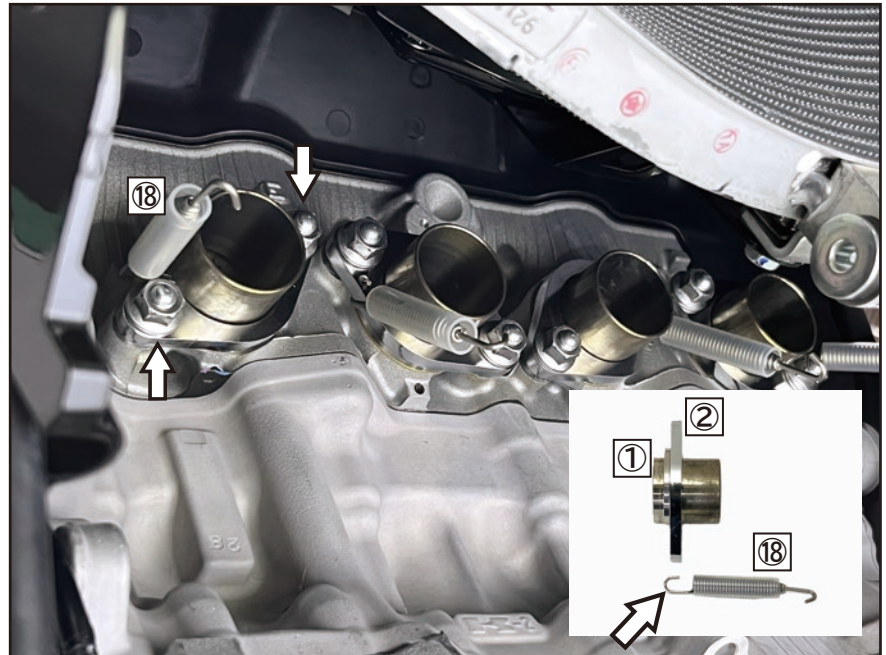

- ⑦サイレンサーに、⑧サイレンサーブラケットを取り付けます。

左図を参考に、⑨M6x25 キャップボルト / ⑩M6 ワッシャー / ⑪M6 フランジ付ロックナットでガタが無くなる程度まで仮締めします。

\* 図中番号は同梱パーツリストに対応しています。ご参照ください。

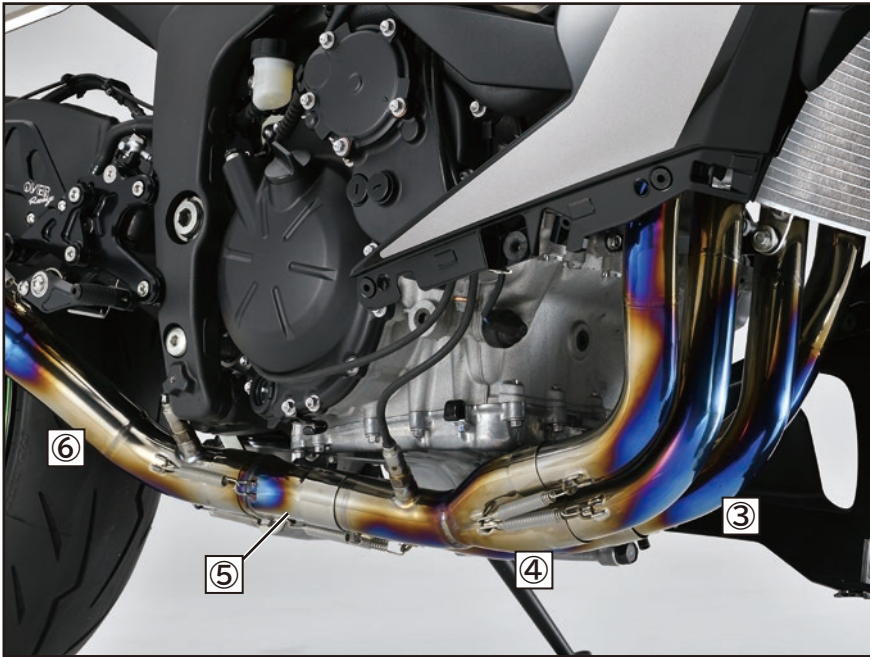

- ③エキゾーストパイプ / ④コレクターパイプ / ⑤2in1 / ⑥テールパイプを取り付けます。

左図 / 下図及び製品に貼られたステッカーを参考に③エキゾーストパイプから順に挿し込んでいきます。

\* 差し込み部が入りにくい場合、予め組み立ててから取り付けてください。

- O2センサーは、エンジン下のワイヤークランプの固定を外し、それぞれ取り付けます。

リア側は、フレームの内側を通します。

- ⑫マフラステーを取り付けます。  
シートレールのタンデムステップ取付け部に、⑭M8x20 キャップボルト / ⑮M8 ワッシャーを使用してガタが取れる程度まで仮締めします。

- ⑦サイレンサーを差し込み、仮止めます。  
予め取付けた⑧サイレンサーブラケットが⑫マフラステーの外側になるように合わせ、⑬M8x25 キャップボルト / ⑮M8 ワッシャー / ⑯M8 ロックナットで、ガタが取れる程度まで仮締めします。

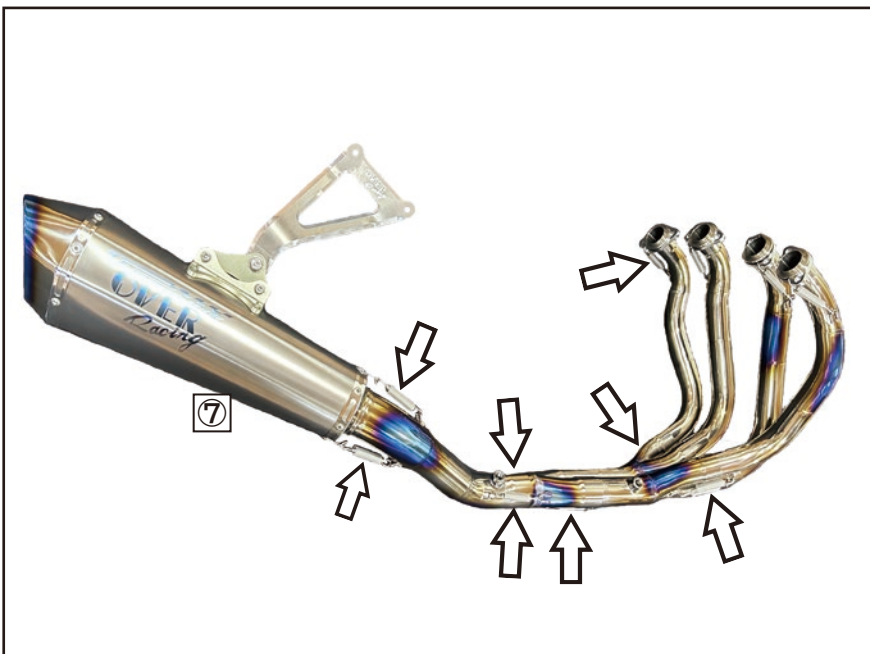
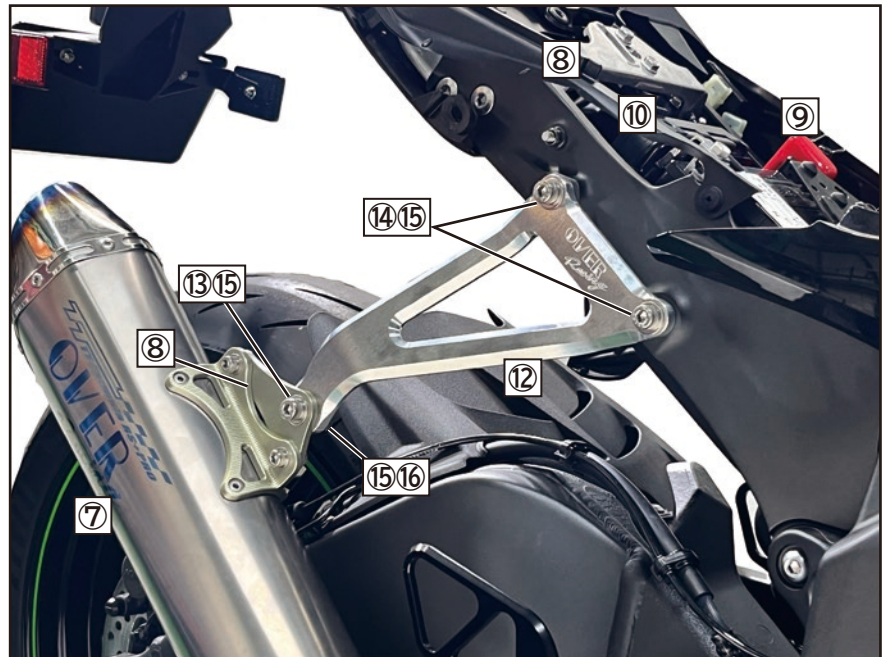

- マフラーに、⑱マフラスプリングを取り付けます。

左図を参考に、合計 14ヶ所のスプリングを取り付けます。

- 各差し込み部が奥まで差し込まれているか、干渉が無い、バランスが悪くないか確認してください。

不具合がある場合は差し込み部の振り等で調整します。



\* 図中番号は同梱パーツリストに対応しています。ご参照ください。

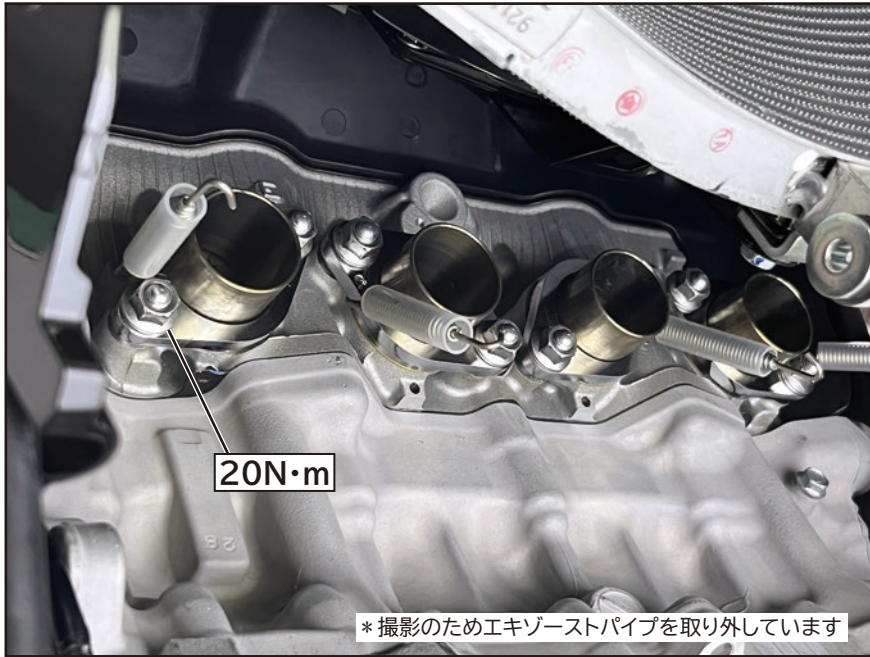

- エキゾーストフランジナットを本締めします。

各気筒 2 本ずつのナットを、それぞれ均等に 20N・m(2.0kgf・m) で締めます。

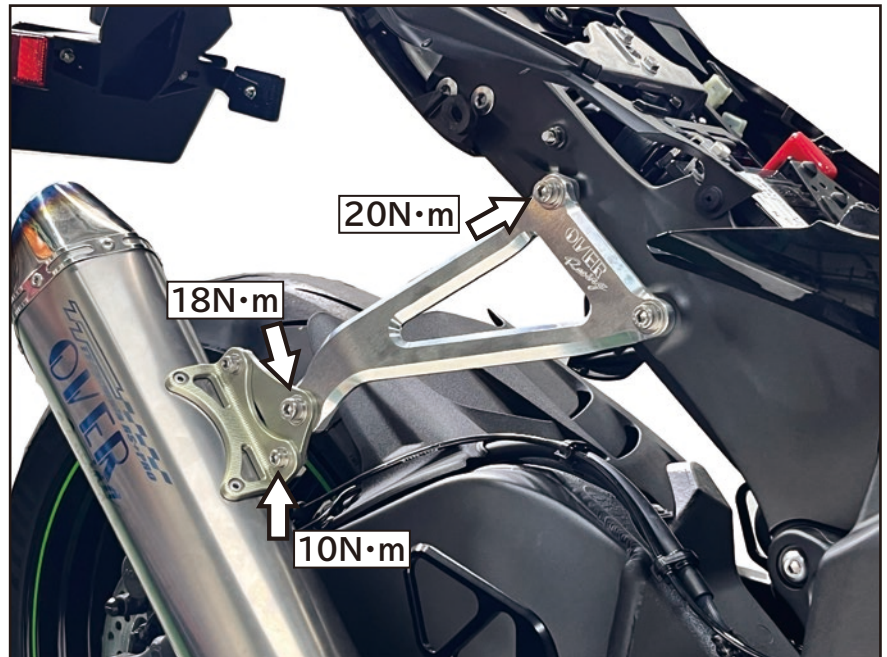

- マフラステーを本締めします。  
マフラステー:20N・m  
サイレンサーブラケット:18N・m  
サイレンサー:10N・m

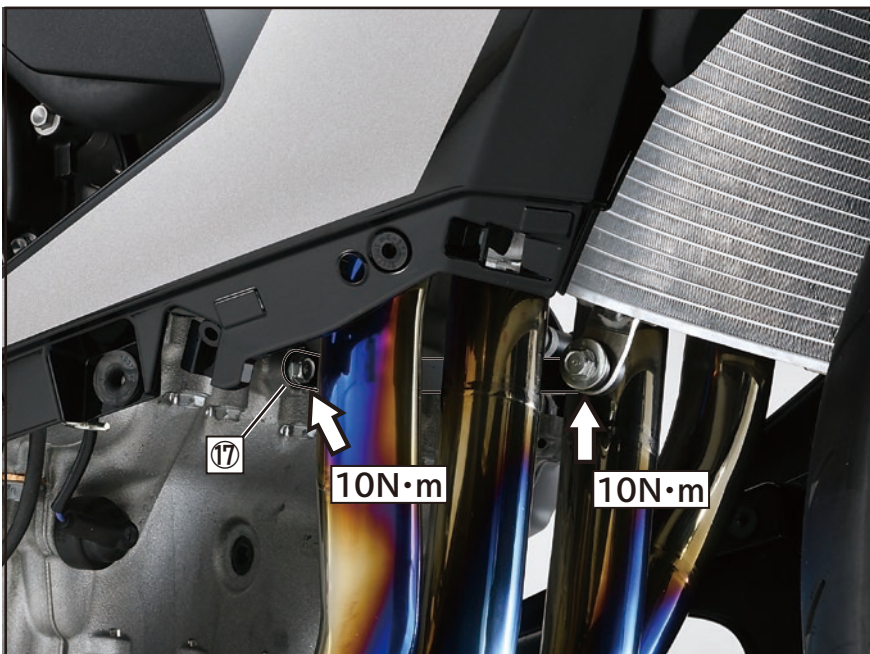

- 取り外したラジエターステーを再度取り付けます。

ラジエターとエキゾーストパイプの距離を確認し、5 ミリ以上クリアランスがあることを確認してください。

クリアランスが確保されていない場合、⑰ALカラーをエンジンとステーの間に差し込んでください。

- ステーの固定ボルトをそれぞれ、10N・m で本締めします。



- 取り外したサイドアンダーカウルを取り付けます。  
クリップ、ボルト類は純正を使用します。

- 各部干渉等が無いが、再度確認してください。  
干渉していたり、バランスが悪い場合は、エンジンをかけずに取付け部分の振りなどで微調整してください。
- 作業後、シンナーやパーツクリーナー等で脱脂洗浄してください。  
油脂類が残っていると、変色や汚れが焼き付く原因となる恐れがあります。
- 取り付け後は必ず試走を行い、取付け状態に問題が無いが確認してください。  
試走後は各部のゆるみが無いが、再度締め付け状態を確認してください。